

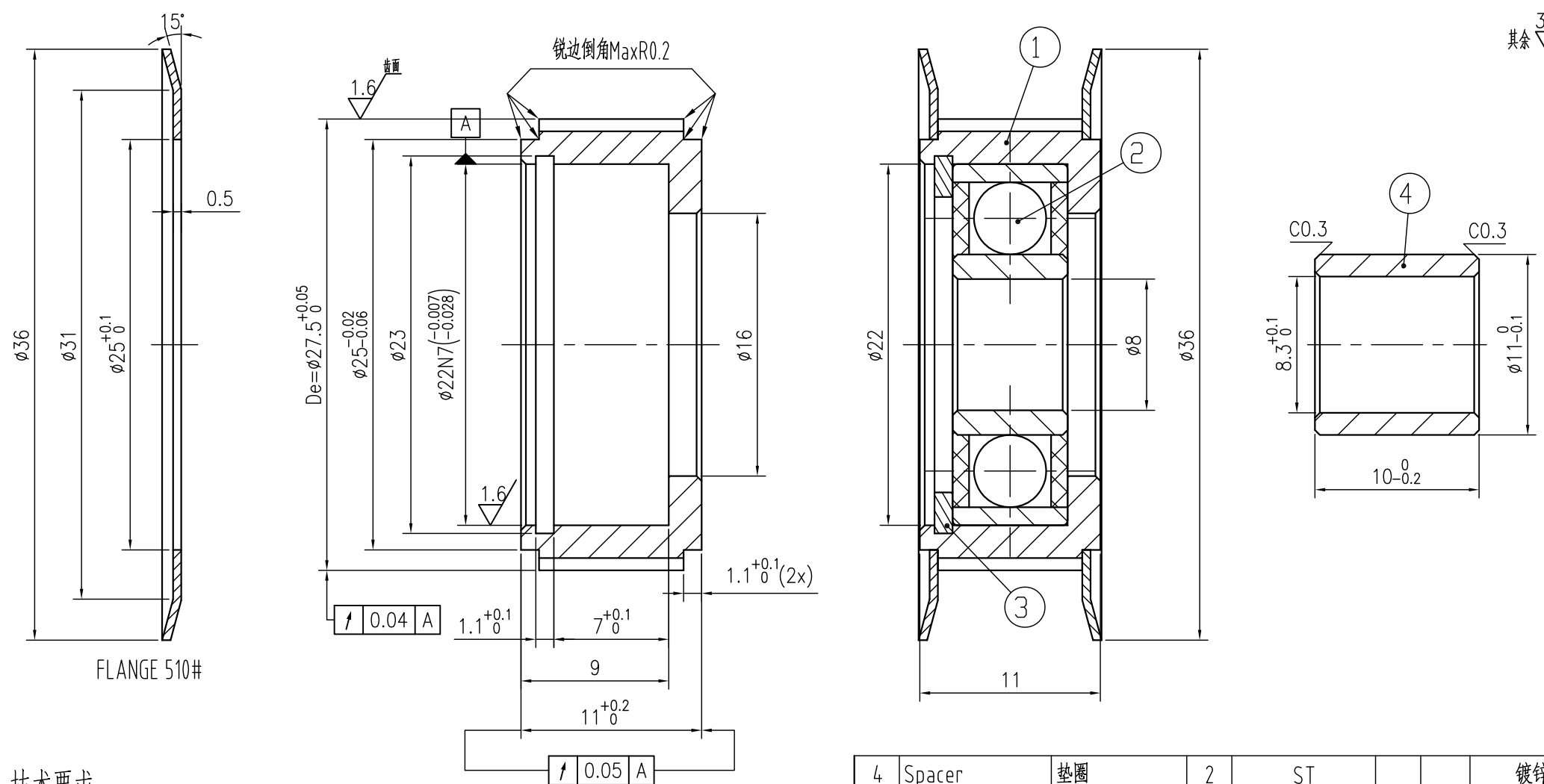

其余  $\sqrt{3.2}$



FLANGE 510#

### 技术要求

1. 未注倒角C0.3, 锐边倒钝去毛刺;  
Unquoted chamfer C0.3, break sharp edges
2. 各表面不得有划伤, 锈迹等缺陷;  
All surfaces must be rust free and no scratch
3. 未注尺寸公差按ISO 2768-MK标准;  
dimensions without tolerance according to 2768-MK
4. 节距偏差: 任意相邻两齿 $\pm 0.03$ , 90度圆弧内累计偏差在 $\pm 0.1$ 内; Pitch tolerance: within  $\pm 0.03$  for any neighboring two teeth within  $\pm 0.1$  for 90° arch
5. 产品打字, Marking part No.

4	Spacer	垫圈	2	ST			镀锌
3	$\phi 22 \times 1$	卡簧	1	ST			
2	608ZZ	轴承	1	ST			
1	44-GT2M-06	同步轮	1	6082-T6			
序号	代号	名称	数量	材料	单件重量	总计重量	备注
				名称/Name:	图号/Drawing No:		更新/Rev
				惰轮同步轮		TRM4158_1	
				型号/Code:	材料/Material:		重量 比例
				GT2M,Z44		4:1	
标记	外数	更改文件号	签字	日期	 Chengdu Leno Machinery Co., Ltd Tel: +86-28-84884221 Fax: +86-28-84862968 sales@cdleno.com www.cdleno.com		
设计		zhang	设计日期				
更改		tang	更改日期	22.07.06			
审核			审核日期				
工艺			日期				
				共 页	第 页		